

# 衛生級 離心泵

## Sanitary Centrifugal Pump

# MFC-40-40 HS5

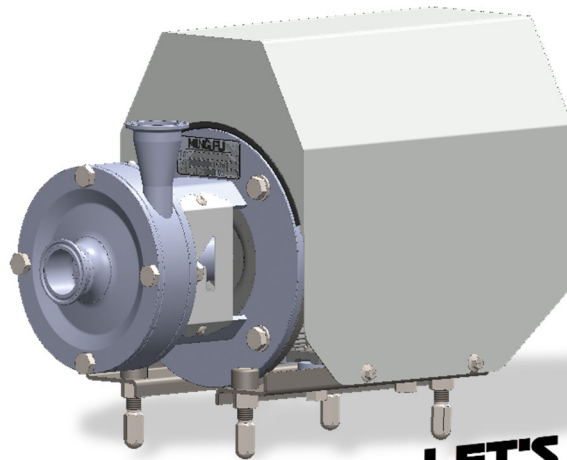

LET'S PUMP!

### 應用

**MFC 40-40** 系列是衛生級的標準離心式泵浦，用於製程和運輸在乳製品、酒類、藥品、水淨化和食品飲料行業使用。

泵浦是現代營運中的實用工具，可確保各行業高效、安全地輸送液體，在許多領域發揮關鍵作用。

### 設計特點

**MFC 40-40** 系列是開放式不銹鋼葉片離心泵，主要都是由工具機加工成型的不銹鋼零部件，搭配機械軸封以及軸心連接馬達軸而成。符合 IEC 標準的馬達，並可選配外罩和調整機腳。

### 標準要求

#### 材質：

1. 與流體接觸的零部件
2. 其他零部件
3. 與流體接觸的密封件

不銹鋼 AISI 316L

不銹鋼 AISI 304

氟橡膠(VITON)(標準)

#### 機械內部軸封：

1. 動環
2. 靜環
3. 密封件

碳化矽(SiC) (標準)

石墨(標準)

碳化矽(SiC) (標準)

氟橡膠(VITON)(標準)

#### 接頭形式：

CLAMP(標準)

#### 表面處理：

≤RA0.8 (金屬光澤)

### 馬達

符合 IEC 標準三相 B35 法蘭/2P/IP55/F—絕緣等級。

50HZ：220-240 V  $\Delta$  / 380-415 V Y

60HZ：220-254 V  $\Delta$  / 380-440 V Y

### 選配

機械軸封材質和形式/密封件材質/接頭形式的種類/馬達防爆和等級/外罩和機腳(請洽**名富**諮詢)。

# MINGFU

注意：此資訊僅供參考，**名富**可隨時更改相關資料或內容而無需事先通知。  
如需更多資訊，請聯絡我們。

📍：429 台中市神岡區昌平路五段 135 巷 26 號

☎：04-25630488

☎：04-25630489

✉：mf89156048@gamil.com

🌐：https://mingfu-tw.com



# 衛生級 離心泵

## Sanitary Centrifugal Pump

# MFC-40-40 HS5

效能曲線圖

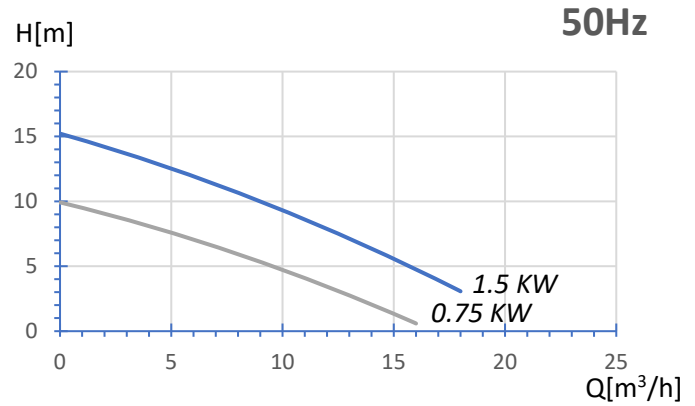
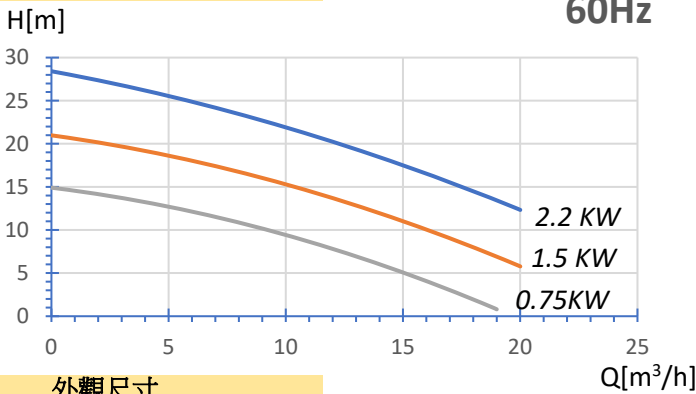

外觀尺寸

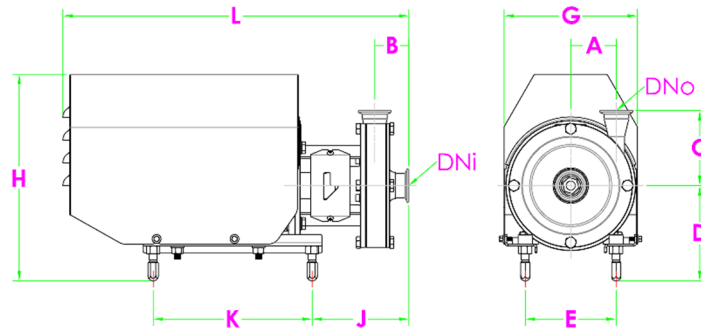

標準：CLAMP

MFC 40-40 系列 (有外罩有機腳)

型號	KW	MO	DNi	DNo	A	B	C	D	E	G	H	J	K	L
HS5	0.75	80	1.5"	1.5"	56	51.5	115.5	150	125	206	321	143.5	220	481
	1.5	90S	1.5"	1.5"	56	51.5	115.5	145	140	206	316	147	245	536
	2.2	90L	1.5"	1.5"	56	51.5	115.5	145	140	206	316	147	245	536

單位：mm(公厘)

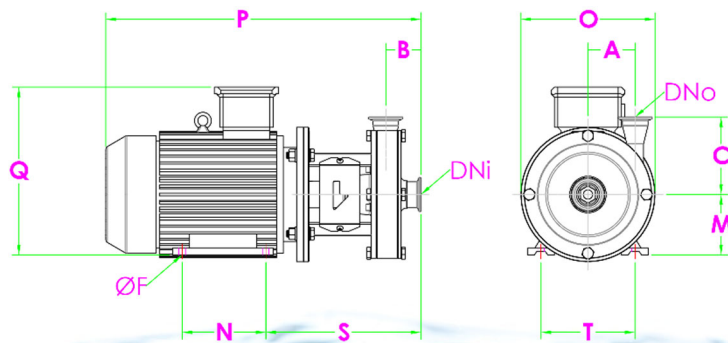

標準：CLAMP

MFC 40-40 系列 (無外罩無機腳)

型號	KW	MO	DNi	DNo	A	B	C	F	M	N	O	*P	*Q	S	T
HS5	0.75	80	1.5"	1.5"	56	51.5	115.5	10	80	100	200	419	215	223.5	125
	1.5	90S	1.5"	1.5"	56	51.5	115.5	10	80	100	200	428	235	229.5	140
	2.5	90L	1.5"	1.5"	56	51.5	115.5	10	90	125	200	453	235	229.5	140

(註：\*P、\*Q 因馬達品牌不同尺寸有所調整。)

單位：mm(公厘)

# MINGFU

注意：此資訊僅供參考，名富可隨時更改相關資料或內容而無需事先通知。  
如需更多資訊，請聯絡我們。